

CAJA DE CONEXIONES (OPCIONAL) 9

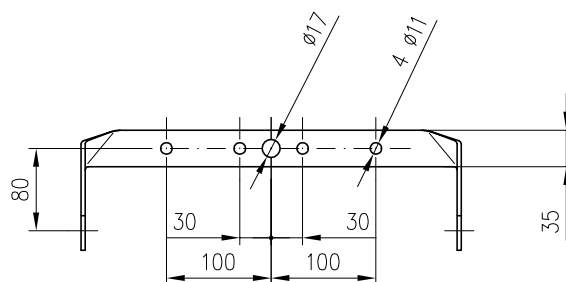

HORQUILLA FIJACION

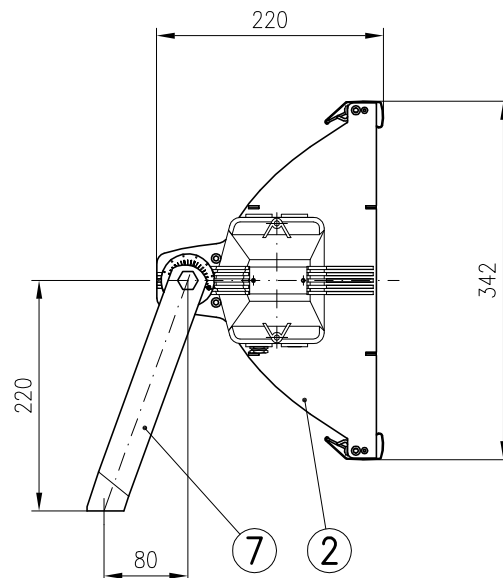
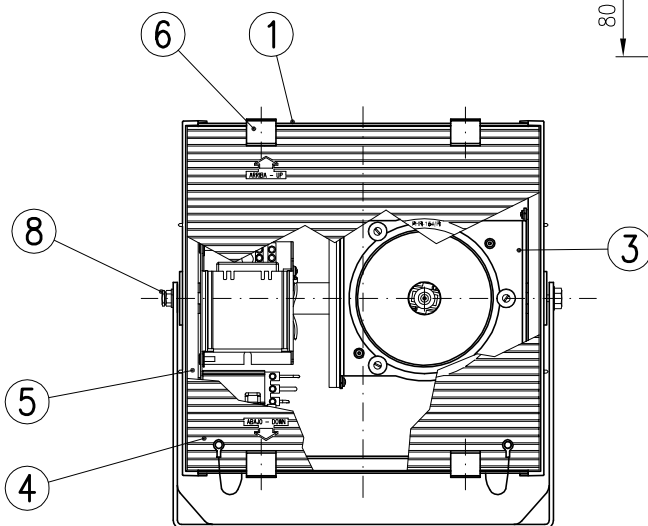

* ORIENTACIONES MAXIMAS ADMISIBLES, VER PLANO N° 05241

9	CAJA CONEXIONES (OPCIONAL)	AI, FUND. INYECTADA
8	PRENSAESTOPAS M20	LATÓN NIQUELADO
7	HORQUILLA DE FIJACION	Fe, GALVANIZADO
6	MUELLE CIERRE	ACERO INOXIDABLE
5	JUNTA DE CIERRE	SILICONA
4	VIDRIO DE CIERRE	TEMPLADO
3	REFLECTOR DE REVOLUCION R-36 (1)	CHAPA ALUMINIO
2	TAPAS LATERALES	AI, FUND. INYECTADA
1	CUERPO ARMADURA	CHAPA ALUMINIO
MARCA	DENOMINACION	MATERIAL

* ACCESORIO SOPORTE ORIENTABLE PARA FIJACION CENTRAL EN CRUCETAS, VER PLANO N° 04191

(1) REFLECTORES OPCIONALES

R-14 Reflector intensivo apertura 14°

R-42 Reflector extensivo apertura 42°

TIPO	EQUIPO (W)
PHR-154/IR	Vmh 70
G12	Vmh 150

Dibujado:	Fecha	Firma
Comprobado	21-11-05	FCV
V.º B.º		

C.&G. CARANDINI, S.A.
BARCELONA MADRID



PROYECTOR: PHR-154/IR

N. 05245

Sustituye a: 04200

Sustituido por: