

CAJA DE CONEXIONES (OPCIONAL) (10)

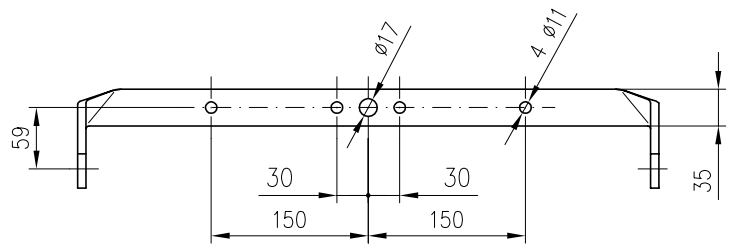

HORQUILLA FIJACION

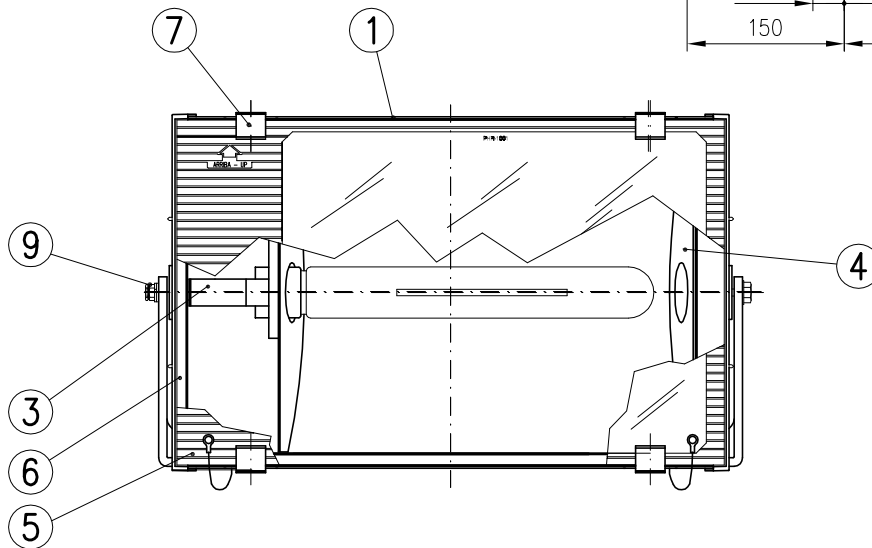

10	CAJA CONEXIONES (OPCIONAL)	AI, FUND. INYECTADA
9	PRENSAESTOPAS M20	LATÓN NIQUELADO
8	HORQUILLA DE FIJACION	Fe, GALVANIZADO
7	MUELLE CIERRE	ACERO INOXIDABLE
6	JUNTA DE CIERRE	SILICONA
5	VIDRIO DE CIERRE	TEMPLADO
4	REFLECTOR SIMETRICO (1)	CHAPA ALUMINIO
3	SOPORTE PORTALAMPARA	Fe, CINCADO
2	TAPAS LATERALES	AI, FUND. INYECTADA
1	CUERPO ARMADURA	CHAPA ALUMINIO
MARCA	DENOMINACION	MATERIAL

* ORIENTACIONES MAXIMAS ADMISIBLES, VER PLANO N°. 05242

(1) REFLECTORES /D: SEMI-INTENSIVO
/W: EXTENSIVO
/SS: INTENSIVO

TIPO	LÁMPARA (W) SIN EQUIPO
PHR-1001/D	Vsap 1000 T
E40	Vmh 1000 T

Dibujado:	Fecha	Firma
Comprobado	21-11-05	FCV
V.º B.º		

C.&G. CARANDINI, S.A.
BARCELONA MADRID



PROYECTOR: PHR-1001/D

N. 05249
Sustituye a: 04192
Sustituido por: